

Technische Daten	9 BN 119/8	
Frequenzbereich	[Hz]	80 - 16000
Nennimpedanz, Zn	[Ohm]	8
Kennschalldruck, SPL (1W,1m)	[dB]	85.8
Nennbelastbarkeit, Pn (IEC 268-5)	[W]	30
Max. Belastbarkeit (Kurzzeit)*	[W]	80
Max. Belastbarkeit (Langzeit)*	[W]	60
Effektive Membranfläche, Sd	[cm ²]	36,5
Schwingspulen­durchmesser	[mm]	20.00
Schwingspulen­höhe	[mm]	7.00
Luftspal­thöhe	[mm]	4.00
Lineare Auslenkung (max.(+/-))	[mm]	1.50
Mechan. Auslenkung (max.(+/-))	[mm]	3.00
Kraftfaktor, BxL	[Tm]	2.85
Schwingspulen­widerstand, Re	[Ohm]	6.20
Schwingspulen­induktivität, Le	[mH]	0.05
Resonanzfrequenz, Fs	[Hz]	110
Äquivalentvolumen, Vas	[dm ³]	2.05
Mechanische Güte, Qms	[1]	2.11
Elektrische Güte, Qes	[1]	1.09
Freiluft-Gesamtgüte, Qts	[1]	0.72
Aufhängungs­nachgiebigkeit, Cms	[mm/N]	1.075
Bewegte Masse, Md	[g]	1.92
Mechanischer Widerstand, Rms	[Ns/m]	0.629
Mechanische Abmessungen		
Korbaußenmaß	[mm]	34x84 (+0,2/-0,2)
Ausbruchmaß	[mm]	79
Höhe	[mm]	42.3
Korbstärke	[mm]	3,2 (+0,1/-0,1)
Magnetdurchmesser	[mm]	60.0
Lochkreisradius	[mm]	R 44,7
Befestigungsbohrung (Durchm.)	[mm]	4,3 (x4)
Senkung der Bef. bohrungen	[mm]	-

* Belastbarkeitsangaben nach IEC 268-5

Eigenschaften:

- hochwertiger 9 cm Breitbandlautsprecher mit ventilertem, glasfaserverstärktem Kunststoffkorb
- Ausgezeichnete Dynamik durch angeschnittene NRSC Papiermembran mit Low-Loss-Sicke
- Erweiterte Übertragung des Hochtonbereiches durch Kupferring im Polkern
- Bei größeren Pegeln Verwendung mit Hochpaßfilter sinnvoll
- ideal für den Einsatz in PA Kleinbeschallungen, Arrays u. Ä.

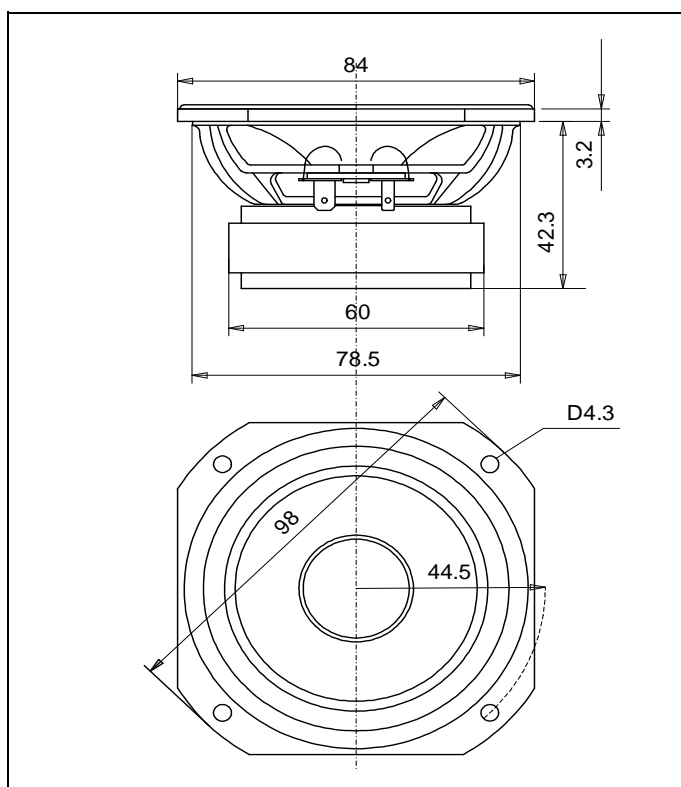

Schalldruckfrequenzgang

0° auf Achse
30° außer Achse
60° außer Achse

Impedanzfrequenzgang

Meßbedingungen:

LS in Box 20 Liter
Uin: 2,83V
Mic. Distanz: 1m
IEC Schallwand
Ref. armer Raum 6x7x8 m
B&K 2012 Audio Analyser

